

### Seleção VRF 10.6.0- banco de dados DIL 19.5.3

<i>Nome do projeto</i>	HOSPITAL AGAMENOM MAGALHÃES
<i>Endereço do projeto</i>	Estr. do Arraial, 2723- Casa Amarela, Recife- PE, 52070-230 Brazil
<i>Referência</i>	REFORMA E AMPLIAÇÃO DO HOSPITAL LOTE 02
<i>Nome do cliente</i>	SECRETARIA DE PROJETOS ESTRATÉGICOS-SEPE
<i>Endereço do cliente</i>	Av. Rio Branco, 104- Recife, PE, 50030-310

Os parâmetros de seleção das unidades internas podem ser encontrados no capítulo “Detalhes das unidades internas”.  
Os parâmetros de seleção das unidades externas podem ser encontrados no capítulo “Detalhes das unidades externas”.  
Somente os dados publicados no manual de engenharia estão corretos. Este programa utiliza aproximações para gerar estes dados.

## 1. Lista de material

Tipo de modelo	Nome do modelo	Quantidade	Descrição
Unidade externa	RXQ12TATL	2	Resfriamento apenas VRV IV(TATL)
	RXQ16AYM	1	Resfriamento apenas VRV IV (AYM)
	RXQ18AYM	4	Resfriamento apenas VRV IV (AYM)
	RXQ18TATL	2	Resfriamento apenas VRV IV(TATL)
	RXQ20AYM	1	Resfriamento apenas VRV IV (AYM)
	RXQ20TATL	6	Resfriamento apenas VRV IV(TATL)
	Unidade Interna	FXAQ25AVM	1
FXAQ32AVM		2	VRV A(AVM)- Wall Mounted
FXMQ200PVM		2	VRV M-PVM- Ceiling Mounted Duct
FXMQ250PVM		4	VRV M-PVM- Ceiling Mounted Duct
FXSQ100PAVE		2	VRV S-PA- Ceiling Mounted Duct(MSP)
FXSQ125PAVE		2	VRV S-PA- Ceiling Mounted Duct(MSP)
FXSQ140PAVE		11	VRV S-PA- Ceiling Mounted Duct(MSP)
FXSQ20PAVE		1	VRV S-PA- Ceiling Mounted Duct(MSP)
FXSQ32PAVE		1	VRV S-PA- Ceiling Mounted Duct(MSP)
FXSQ50PAVE		4	VRV S-PA- Ceiling Mounted Duct(MSP)
FXSQ63PAVE		2	VRV S-PA- Ceiling Mounted Duct(MSP)
FXSQ80PAVE		2	VRV S-PA- Ceiling Mounted Duct(MSP)
Branch unit		BHFP22P100	2
	BHFP22P151	4	Outdoor unit multi connection piping kit
	BHRG26A33T	9	Kit REFNET de derivação
	BHRG26A72T	13	Kit REFNET de derivação
	BHRG26A73T	6	Kit REFNET de derivação
Gas tight joint	SDGTB06/SDGTC06	10	Daikin gas tight joint
	SDGTB09/SDGTC09	45	Daikin gas tight joint
	SDGTB12/SDGTC12	26	Daikin gas tight joint
	SDGTB15/SDGTC15	46	Daikin gas tight joint
	SDGTB19	29	Daikin gas tight joint
	SDGTB22	25	Daikin gas tight joint
	SDGTB28	65	Daikin gas tight joint
	BDGTA41	20	Daikin gas tight joint
	SDGTB1512/SDGTC1512	18	Daikin gas tight joint
	SDGTB2219	2	Daikin gas tight joint
	SDGTB3428	4	Daikin gas tight joint
Option or add-on	BRC1E63	34	Wired Remote Controller (Navigation Remote Controller)
Refrigerante	R410A	32,1kg	Carga extra de refrigerante
Tubo de cobre	Tubulação ø 6,4	70,8m	Soft copper pipe
	Tubulação ø 9,5	210,5m	Soft copper pipe
	Tubulação ø 12,7	113,1m	Soft copper pipe
	Tubulação ø 15,9	161,0m	Soft copper pipe
	Tubulação ø 19,1	47,0m	Hard copper pipe
	Tubulação ø 22,2	49,2m	Hard copper pipe
	Tubulação ø 28,6	56,1m	Hard copper pipe
	Tubulação ø 41,3	32,9m	Hard copper pipe

## 2. Detalhes da unidade interna

### 2.1. Tabela de abreviações

Nome	Nomes lógicos dos dispositivos
FCU	Nome do modelo de dispositivo
Tmp C	Condições internas para resfriamento (temperatura de bulbo seco /RH)
Rq TC	Capacidade de resfriamento total necessária
Cap. Total Máx.	Capacidade de resfriamento total disponível
RT	Capacidade de resfriamento total
Rq SC	Capacidade de resfriamento sensível necessária
Cap. Sensível Máx.	Capacidade de resfriamento sensível disponível
SC	Capacidade de resfriamento sensível
Tevap	Temperatura de evaporação da serpentina da unidade interna
Tmp H	Temperatura Interna no aquecimento
Rq HC	Capacidade de aquecimento necessária
Cap. Aquec. Máx	Capacidade de aquecimento disponível
HC	Capacidade de aquecimento
Fluxo de ar	Vazão do ar de insuflação
Som	Pressão sonora baixa e alta
PS	Alimentação (tensão e fase)
MCA	Corrente mínima do circuito
LxAxP	Largura x Altura x Profundidade
Peso	Peso dos dispositivos

## 2.2. SISTEMA 01 - RXQ52AYM

Dado da capacidade na condição e razão de conexão (50%) inserida

Nome	FCU	Tmp C	Rq TC	Cap. Total Máx.	Rq SC	Cap. Sensível Máx.	Tevap	Tmp H	Rq HC	Cap. Aquec. Máx	Fluxo de ar
		°C	BTU/h	BTU/h	BTU/h	BTU/h	°C	°C	BTU/h	BTU/h	l/s
CPP	FXAQ25AVM	24,0 / 50%	n/a	9184	n/a	7875	Auto	n/a	n/a	n/a	157
CSS	FXAQ32AVM	24,0 / 50%	n/a	11808	n/a	9226	Auto	n/a	n/a	n/a	163
VIG	FXAQ32AVM	24,0 / 50%	n/a	11808	n/a	9226	Auto	n/a	n/a	n/a	163
CSSC	FXSQ63PAVE	24,0 / 50%	n/a	23373	n/a	19091	Auto	n/a	n/a	n/a	350
ECO	FXMQ250PVM	24,0 / 50%	n/a	91785	n/a	70567	Auto	n/a	n/a	n/a	1400
CIRH	FXSQ100PAVE	24,0 / 50%	n/a	36680	n/a	29798	Auto	n/a	n/a	n/a	533
CIRCV	FXSQ80PAVE	24,0 / 50%	n/a	29515	n/a	22909	Auto	n/a	n/a	n/a	383
REC	FXSQ20PAVE	24,0 / 50%	n/a	7336	n/a	6418	Auto	n/a	n/a	n/a	150
SLME	FXSQ50PAVE	24,0 / 50%	n/a	18425	n/a	15300	Auto	n/a	n/a	n/a	283

Capacidade de refrigeração necessária para a unidade externa: 239915BTU/h.

Calcular a operação de simultaneidade

Nome	FCU	Tmp C	RT	SC	Tmp H	HC
		°C	BTU/h	BTU/h	°C	BTU/h
CPP	FXAQ25AVM	24,0 / 50%	9184	7848	n/a	
CSS	FXAQ32AVM	24,0 / 50%	11808	9213	n/a	n/a
VIG	FXAQ32AVM	24,0 / 50%	11808	9213	n/a	n/a
CSSC	FXSQ63PAVE	24,0 / 50%	23373	18767	n/a	n/a
ECO	FXMQ250PVM	24,0 / 50%	91785	70290	n/a	n/a
CIRH	FXSQ100PAVE	24,0 / 50%	36680	29344	n/a	n/a
CIRCV	FXSQ80PAVE	24,0 / 50%	29515	22520	n/a	n/a
REC	FXSQ20PAVE	24,0 / 50%	7336	6142	n/a	n/a
SLME	FXSQ50PAVE	24,0 / 50%	18425	15013	n/a	n/a
Σ			239915			n/a

Nome	Som	PS	MCA	LxAxP	Peso
	dBA		A	mm	kg
CPP	28,5-35	220V 1ph	0,6	795x290x266	12
CSS	28,5-37,5	220V 1ph	0,6	795x290x266	12
VIG	28,5-37,5	220V 1ph	0,6	795x290x266	12
CSSC	29-36	220V 1ph	1,8	1000x245x800	35
ECO	37-44	220V 1ph	5,9	1490x470x1100	105
CIRH	32-39	220V 1ph	2,5	1400x245x800	46
CIRCV	30-37,5	220V 1ph	1,8	1000x245x800	37
REC	28-33	220V 1ph	0,8	550x245x800	25
SLME	29-34	220V 1ph	1,3	1000x245x800	35



Unidade externa colocada no mesmo nível de unidades internas.

## 2.3. SISTEMA 02 - RXQ56AYM

Dado da capacidade na condição e razão de conexão (59%) inserida

Nome	FCU	Tmp C	Rq TC	Cap. Total Máx.	Rq SC	Cap. Sensível Máx.	Tevap	Tmp H	Rq HC	Cap. Aquec. Máx	Fluxo de ar
		°C	BTU/h	BTU/h	BTU/h	BTU/h	°C	°C	BTU/h	BTU/h	l/s
SLOB 01	FXSQ140PAVE	24,0 / 50%	n/a	52376	n/a	39922	Auto	n/a	n/a	n/a	650
SLOB 02	FXSQ140PAVE	24,0 / 50%	n/a	52376	n/a	39922	Auto	n/a	n/a	n/a	650
SLOB 03	FXSQ140PAVE	24,0 / 50%	n/a	52376	n/a	39922	Auto	n/a	n/a	n/a	650
SLOB 04	FXSQ140PAVE	24,0 / 50%	n/a	52376	n/a	39922	Auto	n/a	n/a	n/a	650
POE	FXSQ140PAVE	24,0 / 50%	n/a	52376	n/a	39922	Auto	n/a	n/a	n/a	650
SAOB	FXSQ125PAVE	24,0 / 50%	n/a	46063	n/a	35647	Auto	n/a	n/a	n/a	617

Capacidade de refrigeração necessária para a unidade externa: 307942BTU/h.

Calcular a operação de simultaneidade

Nome	FCU	Tmp C	RT	SC	Tmp H	HC
		°C	BTU/h	BTU/h	°C	BTU/h
SLOB 01	FXSQ140PAVE	24,0 / 50%	52376	39240	n/a	
SLOB 02	FXSQ140PAVE	24,0 / 50%	52376	39240	n/a	n/a
SLOB 03	FXSQ140PAVE	24,0 / 50%	52376	39240	n/a	n/a
SLOB 04	FXSQ140PAVE	24,0 / 50%	52376	39240	n/a	n/a
POE	FXSQ140PAVE	24,0 / 50%	52376	39240	n/a	n/a
SAOB	FXSQ125PAVE	24,0 / 50%	46063	35486	n/a	n/a
Σ			307942			n/a

Nome	Som	PS	MCA	LxAxP	Peso
	dBA		A	mm	
SLOB 01	36-43	220V 1ph	3,1	1550×245×800	52
SLOB 02	36-43	220V 1ph	3,1	1550×245×800	52
SLOB 03	36-43	220V 1ph	3,1	1550×245×800	52
SLOB 04	36-43	220V 1ph	3,1	1550×245×800	52
POE	36-43	220V 1ph	3,1	1550×245×800	52
SAOB	35-42	220V 1ph	2,8	1400×245×800	47



Unidade externa colocada no mesmo nível de unidades internas.

## 2.4. SISTEMAS 03 - RXQ40TATL

Dado da capacidade na condição e razão de conexão (60%) inserida

Nome	FCU	Tmp C	Rq TC	Cap. Total Máx.	Rq SC	Cap. Sensível Máx.	Tevap	Tmp H	Rq HC	Cap. Aquec. Máx	Fluxo de ar
		°C	BTU/h	BTU/h	BTU/h	BTU/h	°C	°C	BTU/h	BTU/h	l/s
1 SLIS	FXSQ50PAVE	24,0 / 50%	n/a	18425	n/a	15300	Auto	n/a	n/a	n/a	283
2 SLIS	FXSQ80PAVE	24,0 / 50%	n/a	29515	n/a	22909	Auto	n/a	n/a	n/a	383
REPO1	FXMQ200PVM	24,0 / 50%	n/a	73360	n/a	55434	Auto	n/a	n/a	n/a	1233
GMÉD	FXSQ125PAVE	24,0 / 50%	n/a	46063	n/a	35647	Auto	n/a	n/a	n/a	617
CIRC	FXSQ140PAVE	24,0 / 50%	n/a	52376	n/a	39922	Auto	n/a	n/a	n/a	650

Capacidade de refrigeração necessária para a unidade externa: 219739BTU/h.

Calcular a operação de simultaneidade

Nome	FCU	Tmp C	RT	SC	Tmp H	HC
		°C	BTU/h	BTU/h	°C	BTU/h
1 SLIS	FXSQ50PAVE	24,0 / 50%	18425	15013	n/a	
2 SLIS	FXSQ80PAVE	24,0 / 50%	29515	22520	n/a	n/a
REPO1	FXMQ200PVM	24,0 / 50%	73360	55277	n/a	n/a
GMÉD	FXSQ125PAVE	24,0 / 50%	46063	35486	n/a	n/a
CIRC	FXSQ140PAVE	24,0 / 50%	52376	39240	n/a	n/a
Σ			219739			n/a

Nome	Som	PS	MCA	LxAxP	Peso
	dBA		A	mm	kg
1 SLIS	29-34	220V 1ph	1,3	1000x245x800	35
2 SLIS	30-37,5	220V 1ph	1,8	1000x245x800	37
REPO1	35-42	220V 1ph	4,9	1490x470x1100	95
GMÉD	35-42	220V 1ph	2,8	1400x245x800	47
CIRC	36-43	220V 1ph	3,1	1550x245x800	52



Unidade externa colocada no mesmo nível de unidades internas.

## 2.5. SISTEMA 04 - RXQ40TATL

Dado da capacidade na condição e razão de conexão (59%) inserida

Nome	FCU	Tmp C	Rq TC	Cap. Total Máx.	Rq SC	Cap. Sensível Máx.	Tevap	Tmp H	Rq HC	Cap. Aquec. Máx	Fluxo de ar
		°C	BTU/h	BTU/h	BTU/h	BTU/h	°C	°C	BTU/h	BTU/h	l/s
SEF	FXSQ50PAVE	24,0 / 50%	n/a	18425	n/a	15300	Auto	n/a	n/a	n/a	283
FARSUP	FXMQ250PVM	24,0 / 50%	n/a	91785	n/a	70567	Auto	n/a	n/a	n/a	1400
REPO3	FXMQ200PVM	24,0 / 50%	n/a	73360	n/a	55434	Auto	n/a	n/a	n/a	1233
SLEV	FXSQ63PAVE	24,0 / 50%	n/a	23373	n/a	19091	Auto	n/a	n/a	n/a	350
SLSE	FXSQ32PAVE	24,0 / 50%	n/a	11772	n/a	9069	Auto	n/a	n/a	n/a	158

Capacidade de refrigeração necessária para a unidade externa: 218716BTU/h.

Calcular a operação de simultaneidade

Nome	FCU	Tmp C	RT	SC	Tmp H	HC
		°C	BTU/h	BTU/h	°C	BTU/h
SEF	FXSQ50PAVE	24,0 / 50%	18425	15013	n/a	
FARSUP	FXMQ250PVM	24,0 / 50%	91785	70290	n/a	n/a
REPO3	FXMQ200PVM	24,0 / 50%	73360	55277	n/a	n/a
SLEV	FXSQ63PAVE	24,0 / 50%	23373	18767	n/a	n/a
SLSE	FXSQ32PAVE	24,0 / 50%	11772	8872	n/a	n/a
Σ			218716			n/a

Nome	Som	PS	MCA	LxAxP	Peso
	dBa		A	mm	kg
SEF	29-34	220V 1ph	1,3	1000×245×800	35
FARSUP	37-44	220V 1ph	5,9	1490×470×1100	105
REPO3	35-42	220V 1ph	4,9	1490×470×1100	95
SLEV	29-36	220V 1ph	1,8	1000×245×800	35
SLSE	30-34	220V 1ph	0,8	550×245×800	25



Unidade externa colocada no mesmo nível de unidades internas.

## 2.6. SISTEMA 05 - RXQ44TATL

Dado da capacidade na condição e razão de conexão (59%) inserida

Nome	FCU	Tmp C	Rq TC	Cap. Total Máx.	Rq SC	Cap. Sensível Máx.	Tevap	Tmp H	Rq HC	Cap. Aquec. Máx	Fluxo de ar
		°C	BTU/h	BTU/h	BTU/h	BTU/h	°C	°C	BTU/h	BTU/h	l/s
3 SLIS	FXSQ50PAVE	24,0 / 50%	n/a	18425	n/a	15300	Auto	n/a	n/a	n/a	283
FARM	FXSQ100PAVE	24,0 / 50%	n/a	36680	n/a	29798	Auto	n/a	n/a	n/a	533
CIRC01	FXMQ250PVM	24,0 / 50%	n/a	91785	n/a	70567	Auto	n/a	n/a	n/a	1400
CIRC02	FXMQ250PVM	24,0 / 50%	n/a	91785	n/a	70567	Auto	n/a	n/a	n/a	1400

Capacidade de refrigeração necessária para a unidade externa: 238676BTU/h.

Calcular a operação de simultaneidade

Nome	FCU	Tmp C	RT	SC	Tmp H	HC
		°C	BTU/h	BTU/h	°C	BTU/h
3 SLIS	FXSQ50PAVE	24,0 / 50%	18425	15013	n/a	
FARM	FXSQ100PAVE	24,0 / 50%	36680	29344	n/a	n/a
CIRC01	FXMQ250PVM	24,0 / 50%	91785	70290	n/a	n/a
CIRC02	FXMQ250PVM	24,0 / 50%	91785	70290	n/a	n/a
Σ			238676			n/a

Nome	Som	PS	MCA	LxAxP	Peso
	dBA		A	mm	kg
3 SLIS	29-34	220V 1ph	1,3	1000×245×800	35
FARM	32-39	220V 1ph	2,5	1400×245×800	46
CIRC01	37-44	220V 1ph	5,9	1490×470×1100	105
CIRC02	37-44	220V 1ph	5,9	1490×470×1100	105



Unidade externa colocada no mesmo nível de unidades internas.

## 2.7. SISTEMA 06 - RXQ56TATL

Dado da capacidade na condição e razão de conexão (50%) inserida

Nome	FCU	Tmp C	Rq TC	Cap. Total Máx.	Rq SC	Cap. Sensível Máx.	Tevap	Tmp H	Rq HC	Cap. Aquec. Máx	Fluxo de ar
		°C	BTU/h	BTU/h	BTU/h	BTU/h	°C	°C	BTU/h	BTU/h	l/s
PROIN01	FXSQ140PAVE	24,0 / 50%	n/a	52376	n/a	39922	Auto	n/a	n/a	n/a	650
PROIN02	FXSQ140PAVE	24,0 / 50%	n/a	52376	n/a	39922	Auto	n/a	n/a	n/a	650
SLEME01	FXSQ140PAVE	24,0 / 50%	n/a	52376	n/a	39922	Auto	n/a	n/a	n/a	650
SLEME02	FXSQ140PAVE	24,0 / 50%	n/a	52376	n/a	39922	Auto	n/a	n/a	n/a	650
SLEME03	FXSQ140PAVE	24,0 / 50%	n/a	52376	n/a	39922	Auto	n/a	n/a	n/a	650

Capacidade de refrigeração necessária para a unidade externa: 261878BTU/h.

Calcular a operação de simultaneidade

Nome	FCU	Tmp C	RT	SC	Tmp H	HC
		°C	BTU/h	BTU/h	°C	BTU/h
PROIN01	FXSQ140PAVE	24,0 / 50%	52376	39240	n/a	
PROIN02	FXSQ140PAVE	24,0 / 50%	52376	39240	n/a	n/a
SLEME01	FXSQ140PAVE	24,0 / 50%	52376	39240	n/a	n/a
SLEME02	FXSQ140PAVE	24,0 / 50%	52376	39240	n/a	n/a
SLEME03	FXSQ140PAVE	24,0 / 50%	52376	39240	n/a	n/a
Σ			261878			n/a

Nome	Som	PS	MCA	LxAxP	Peso
	dBa		A	mm	kg
PROIN01	36-43	220V 1ph	3,1	1550x245x800	52
PROIN02	36-43	220V 1ph	3,1	1550x245x800	52
SLEME01	36-43	220V 1ph	3,1	1550x245x800	52
SLEME02	36-43	220V 1ph	3,1	1550x245x800	52
SLEME03	36-43	220V 1ph	3,1	1550x245x800	52



Unidade externa colocada no mesmo nível de unidades internas.

## 3. Detalhes das unidades externas

### 3.1. Tabela de abreviações

Nome	Nomes lógicos dos dispositivos
Modelo	Nome do modelo de dispositivo
Tmp C	Temperatura externa para resfriamento
CC	Capacidade de resfriamento disponível
Rq CC	Capacidade de resfriamento necessária
Tmp H	Condições externas para aquecimento (temp. de bulbo seco / UR)
HC	Capacidade de aquecimento disponível (capacidade de aquecimento integrada)
Rq HC	Capacidade de aquecimento necessária
Tubulação	Maior distância da unidade interna até a unidade externa
Refr Bse	Carga de refrigerante de fábrica padrão (5m de comprimento da tubulação real) excluindo a carga extra de refrigerante Para o cálculo da carga adicional de refrigerante consulte o manual de engenharia
Ex Refr	Carga extra de refrigerante
PS	Alimentação (tensão e fase)
MCA	Corrente mínima do circuito
LxAxP	Largura x Altura x Profundidade
Peso	Peso dos dispositivos

### 3.2. Detalhes externos

Nome	Modelo	Comb	Tmp C	CC	Rq CC	Tmp H	HC	Rq HC
		%	°C	BTU/h	BTU/h	°C	BTU/h	BTU/h
SISTEMA 01	RXQ52AYM	50	35,0	441194	239915			
SISTEMA 02	RXQ56AYM	59	35,0	477848	307942			
SISTEMAS 03	RXQ40TATL	60	35,0	349880	219739			
SISTEMA 04	RXQ40TATL	59	35,0	352963	218716			
SISTEMA 05	RXQ44TATL	59	35,0	378425	238676			
SISTEMA 06	RXQ56TATL	50	35,0	493724	261878			

Nome	Modelo	Tubulação	Refrigerante		
		m	Tipo	Refr Bse	Ex Refr
				kg	kg
SISTEMA 01	RXQ52AYM	41,2	R410A	25,0	6,0
SISTEMA 02	RXQ56AYM	39,5	R410A	28,6	5,8
SISTEMAS 03	RXQ40TATL	29,5	R410A	23,6	5,0
SISTEMA 04	RXQ40TATL	25,3	R410A	23,6	4,3
SISTEMA 05	RXQ44TATL	38,5	R410A	24,4	6,9
SISTEMA 06	RXQ56TATL	24,2	R410A	32,8	4,1

Nome	Modelo	PS	MCA	LxAxP	Peso
			A	mm	
SISTEMA 01	RXQ52AYM	380V 3ph			
	× RXQ18AYM		30,2	1240×1657×765	260
	× RXQ16AYM		30,2	1240×1657×765	260
SISTEMA 02	RXQ56AYM	380V 3ph			
	× RXQ20AYM		38,9	1240×1657×765	285
	× RXQ18AYM		30,2	1240×1657×765	260
SISTEMAS 03	RXQ40TATL	220V 3ph			
	× RXQ20TATL		76	1240×1657×765	320
	× RXQ20TATL		76	1240×1657×765	320
SISTEMA 04	RXQ40TATL	220V 3ph			
	× RXQ20TATL		76	1240×1657×765	320
	× RXQ20TATL		76	1240×1657×765	320
SISTEMA 05	RXQ44TATL	220V 3ph			
	× RXQ20TATL		76	1240×1657×765	320
	× RXQ12TATL		43,1	930×1657×765	195
SISTEMA 06	RXQ56TATL	220V 3ph			
	× RXQ20TATL		76	1240×1657×765	320
	× RXQ18TATL		55	1240×1657×765	285

Distância adequada deve ser respeitada entre os módulos de acordo com as regras de espaço de serviço & operação mencionadas nos dados de engenharia.

## 4. Diagramas da Tubulação

Pipes marked with a short red stripe in the diagrams must be connected to the device with a reducing joint.

### 4.1. Tubulação SISTEMA 01

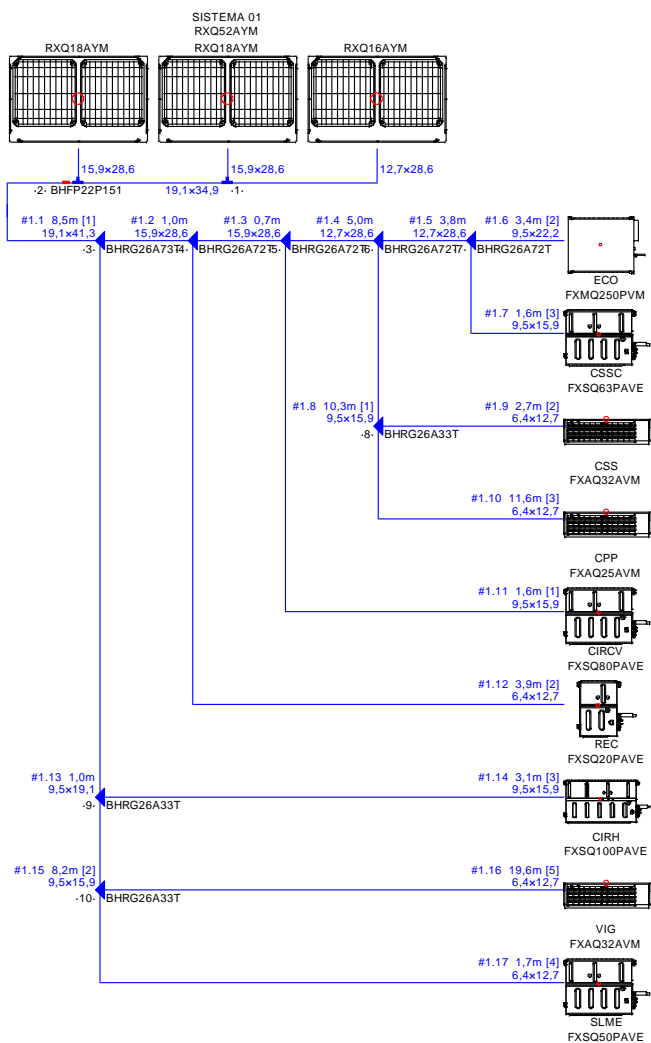

OBS: É necessário respeitar os dimensionamentos e detalhes descritos no Sistema e respeitar os comprimentos das tubulações e instalar as válvulas GBC para efetuar a manutenção no Sistema e essas válvulas são de acordo com a Bitola do equipamento. Os equipamentos foram projetados para manter o ciclo de climatização com uma máquina sempre em funcionamento.

## 4.2. Tubulação SISTEMA 02

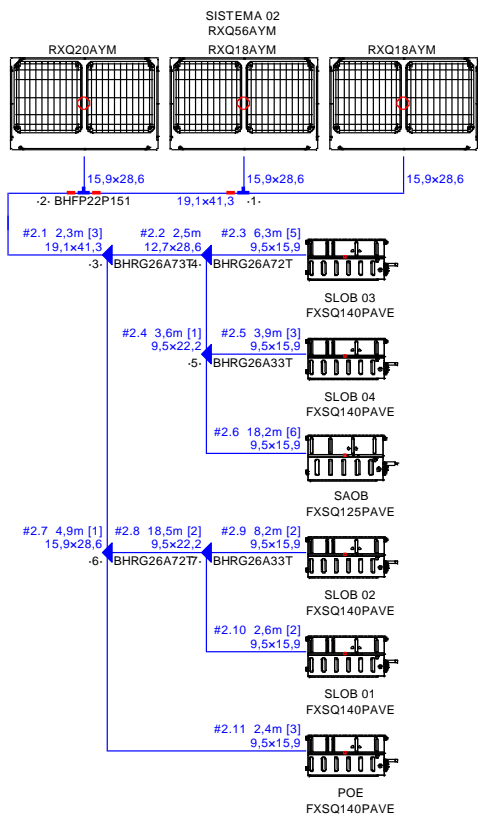

OBS: É necessário respeitar os dimensionamentos e detalhes descritos no Sistema e respeitar os comprimentos das tubulações e instalar as válvulas GBC para efetuar a manutenção no Sistema e essas válvulas são de acordo com a Bitola do equipamento. Os equipamentos foram projetados para manter o ciclo de climatização com uma máquina sempre em funcionamento.

### 4.3. Tubulação SISTEMAS 03

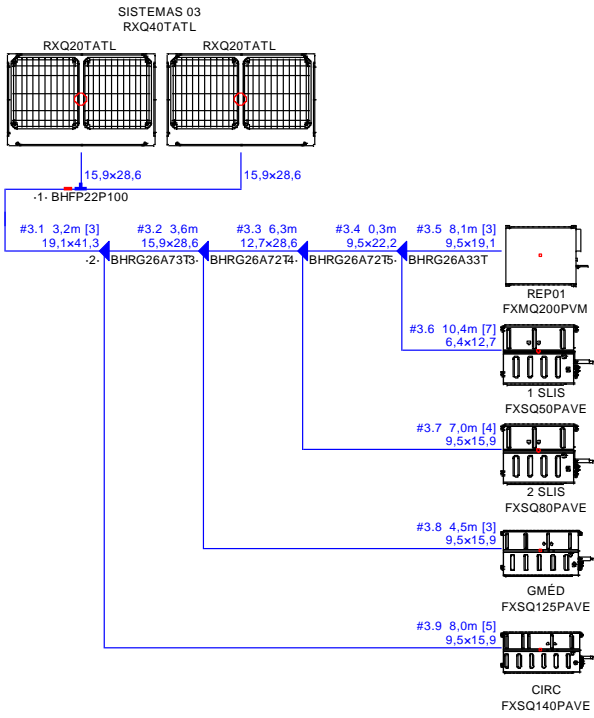

OBS: É necessário respeitar os dimensionamentos e detalhes descritos no Sistema e respeitar os comprimentos das tubulações e instalar as válvulas GBC para efetuar a manutenção no Sistema e essas válvulas são de acordo com a Bitola do equipamento. Os equipamentos foram projetados para manter o ciclo de climatização com uma máquina sempre em funcionamento.

### 4.4. Tubulação SISTEMA 04

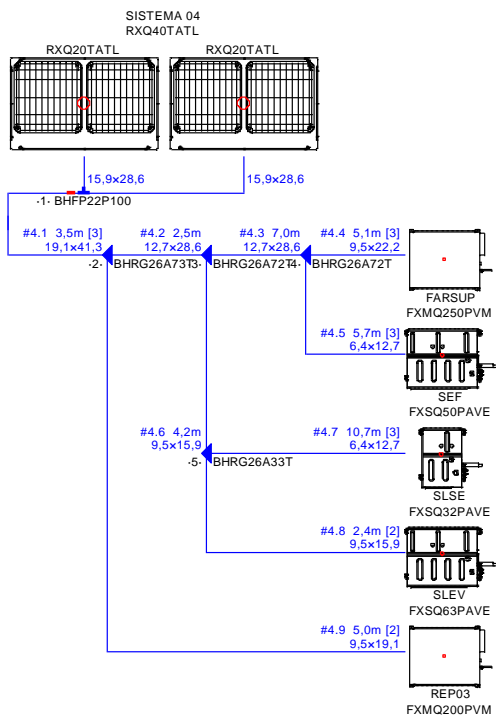

OBS: É necessário respeitar os dimensionamentos e detalhes descritos no Sistema e respeitar os comprimentos das tubulações e instalar as válvulas GBC para efetuar a manutenção no Sistema e essas válvulas são de acordo com a Bitola do equipamento. Os equipamentos foram projetados para manter o ciclo de climatização com uma máquina sempre em funcionamento.

### 4.5. Tubulação SISTEMA 05

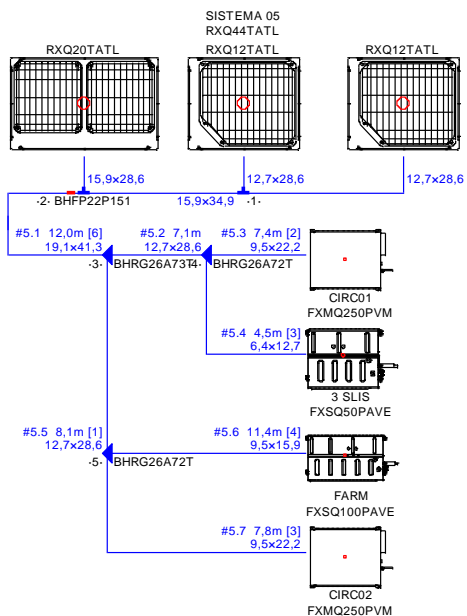

OBS: É necessário respeitar os dimensionamentos e detalhes descritos no Sistema e respeitar os comprimentos das tubulações e instalar as válvulas GBC para efetuar a manutenção no Sistema e essas válvulas são de acordo com a Bitola do equipamento. Os equipamentos foram projetados para manter o ciclo de climatização com uma máquina sempre em funcionamento.

### 4.6. Tubulação SISTEMA 06

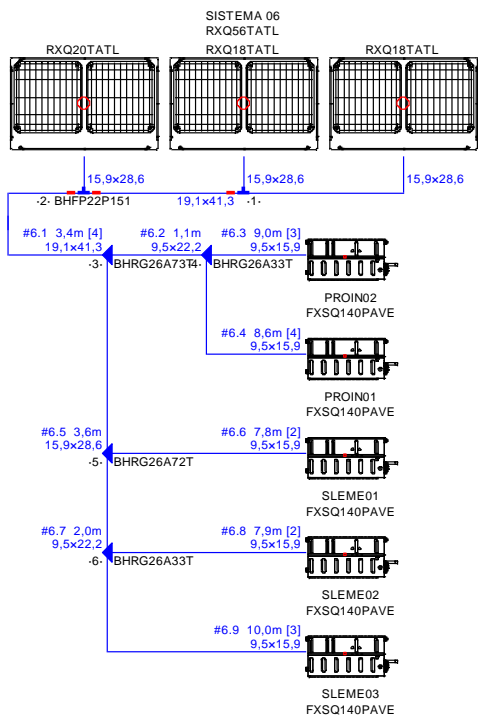

OBS: É necessário respeitar os dimensionamentos e detalhes descritos no Sistema e respeitar os comprimentos das tubulações e instalar as válvulas GBC para efetuar a manutenção no Sistema e essas válvulas são de acordo com a Bitola do equipamento. Os equipamentos foram projetados para manter o ciclo de climatização com uma máquina sempre em funcionamento.

## 5. Diagrama elétricos

P1P2 = Por favor seleccione o tipo e tamanho do cabo de acordo com os dados de engenharia

F1F2 = Por favor seleccione o tipo e tamanho do cabo de acordo com os dados de engenharia

### 5.1. Fiação SISTEMA 01

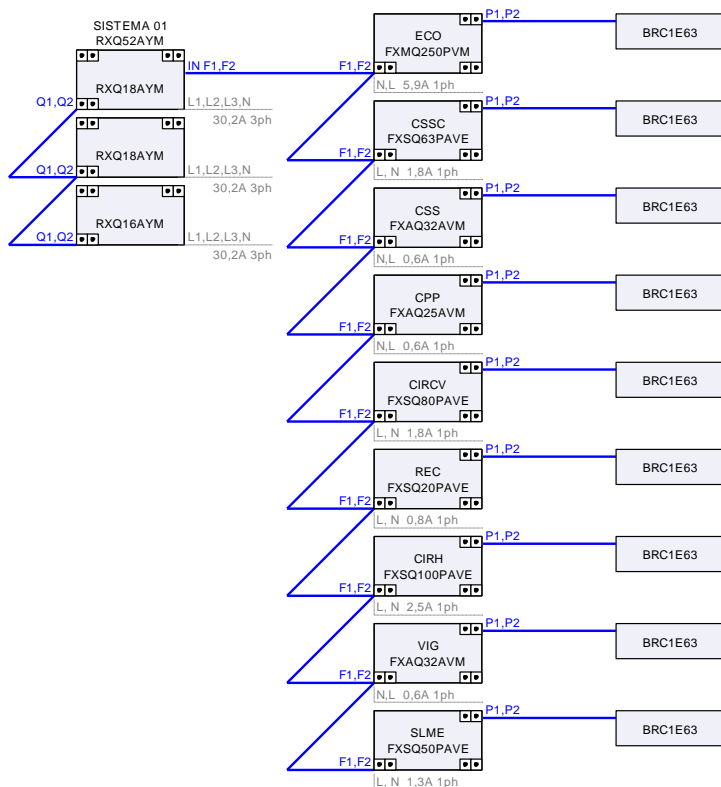

F1F2 IN/OUT transmission wiring, use 2-core wires of 0,75 to 1,25 mm<sup>2</sup> size cables, without shield (but shielded cable can be used if local regulation prescribes it)

*Note: The shield should only be earthed at outdoor unit side, not at the indoor units!*

## 5.2. Fiação SISTEMA 02

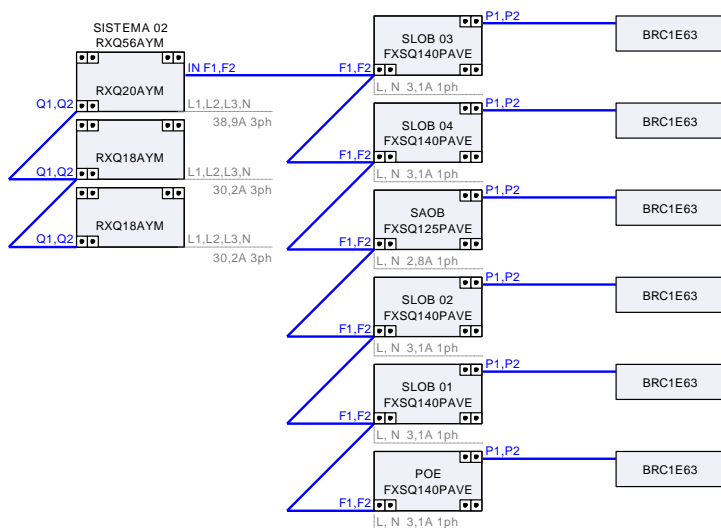

F1F2 IN/OUT transmission wiring, use 2-core wires of 0,75 to 1,25 mm<sup>2</sup> size cables, without shield (but shielded cable can be used if local regulation prescribes it)

*Note: The shield should only be earthed at outdoor unit side, not at the indoor units!*

### 5.3. Fiação SISTEMAS 03

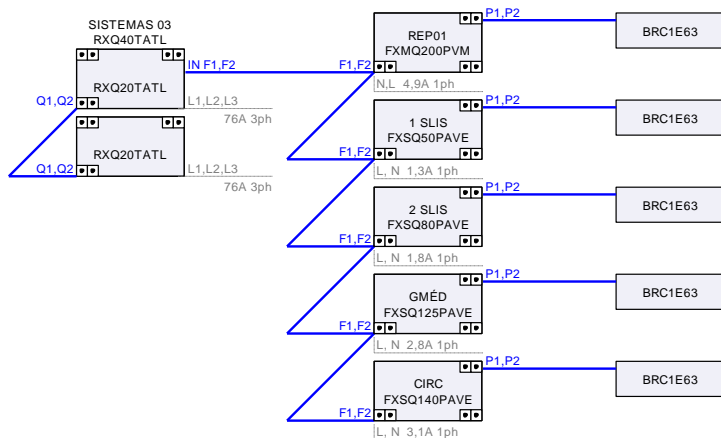

F1F2 IN/OUT transmission wiring, use 2-core wires of 0,75 to 1,25 mm<sup>2</sup> size cables, without shield (but shielded cable can be used if local regulation prescribes it)

*Note: The shield should only be earthed at outdoor unit side, not at the indoor units!*

### 5.4. Fiação SISTEMA 04

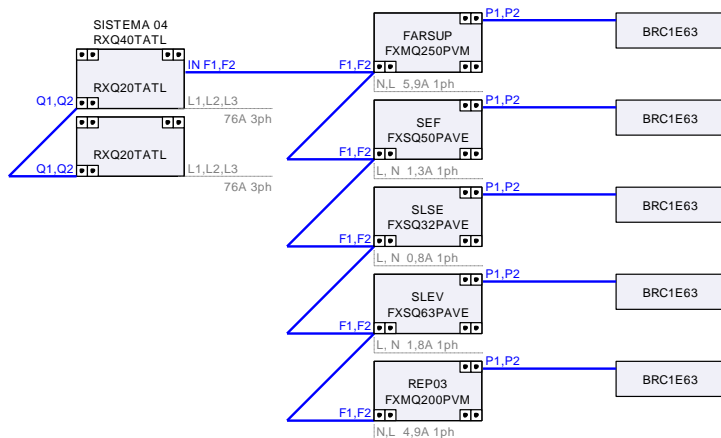

F1F2 IN/OUT transmission wiring, use 2-core wires of 0,75 to 1,25 mm<sup>2</sup> size cables, without shield (but shielded cable can be used if local regulation prescribes it)

*Note: The shield should only be earthed at outdoor unit side, not at the indoor units!*

### 5.5. Fiação SISTEMA 05

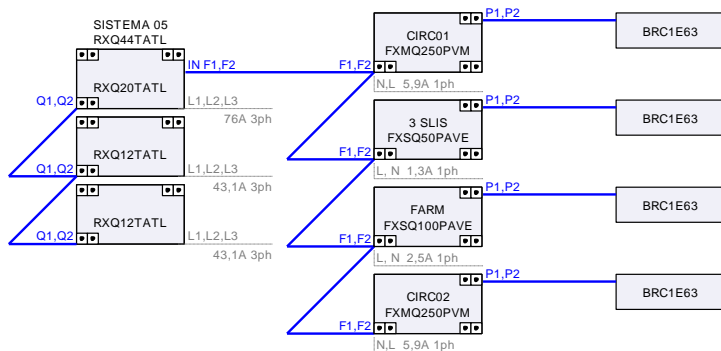

F1F2 IN/OUT transmission wiring, use 2-core wires of 0,75 to 1,25 mm<sup>2</sup> size cables, without shield (but shielded cable can be used if local regulation prescribes it)

*Note: The shield should only be earthed at outdoor unit side, not at the indoor units!*

## 5.6. Fiação SISTEMA 06

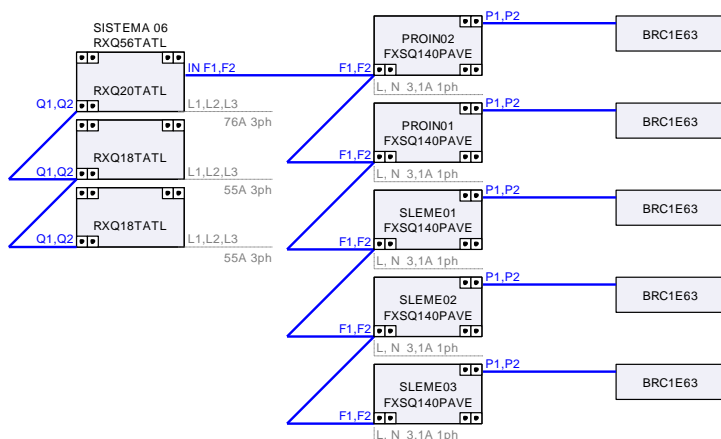

F1F2 IN/OUT transmission wiring, use 2-core wires of 0,75 to 1,25 mm<sup>2</sup> size cables, without shield (but shielded cable can be used if local regulation prescribes it)

*Note: The shield should only be earthed at outdoor unit side, not at the indoor units!*

## 6. Opções de dispositivo

### 6.1. Opções de unidades externas

Modelo	Descrição	Usado por		
BHFP22P100	Outdoor unit multi connection piping kit	SISTEMAS 03 [RXQ40TATL]	SISTEMA 04 [RXQ40TATL]	
BHFP22P151	Outdoor unit multi connection piping kit	SISTEMA 05 [RXQ44TATL]	SISTEMA 02 [RXQ56AYM]	SISTEMA 01 [RXQ52AYM]
		SISTEMA 06 [RXQ56TATL]		

ELABORADO PELO ENGENHEIRO MECÂNICO  
HELISSON ARTUR SILVA DO NASCIMENTO  
CREA-PE: 181723176-6