

ARMAÇÃO NEGATIVA DAS LAJES DO PAV. SUPERIOR (EIXO X)
ESCALA 1:50

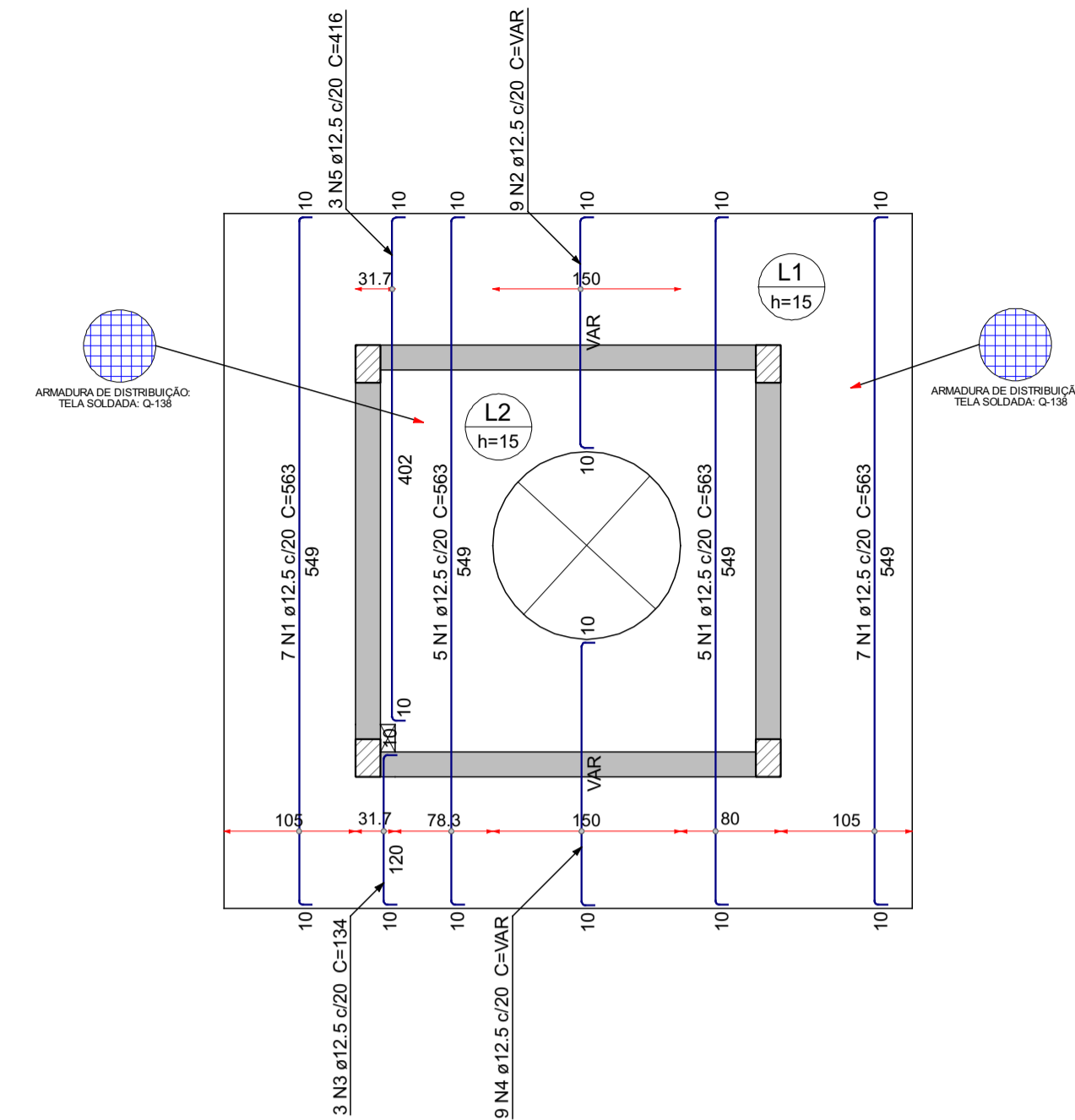

ARMAÇÃO NEGATIVA DAS LAJES DO PAV. SUPERIOR (EIXO Y)
ESCALA 1:50

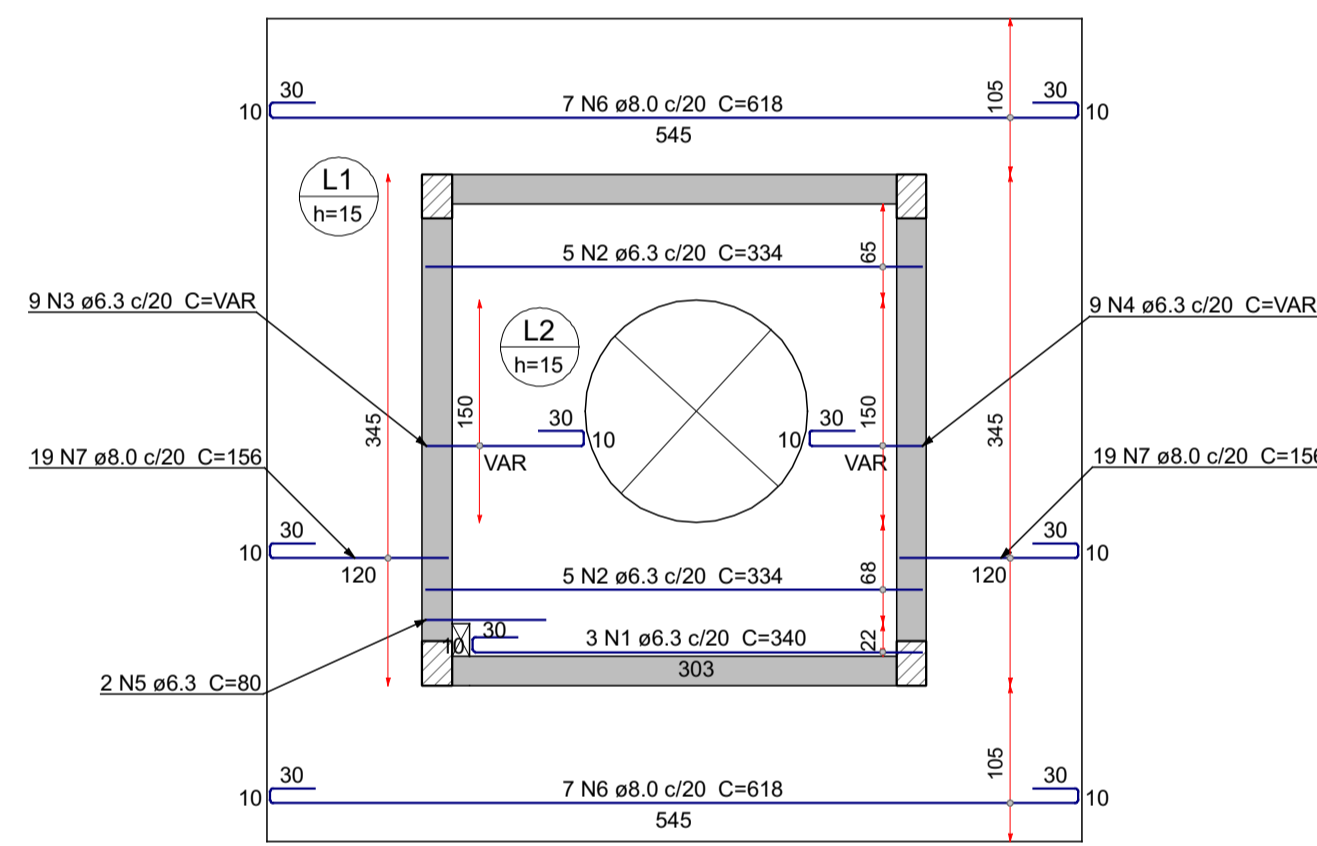

ARMAÇÃO POSITIVA DAS LAJES DO PAV. SUPERIOR (EIXO X)
ESCALA 1:50

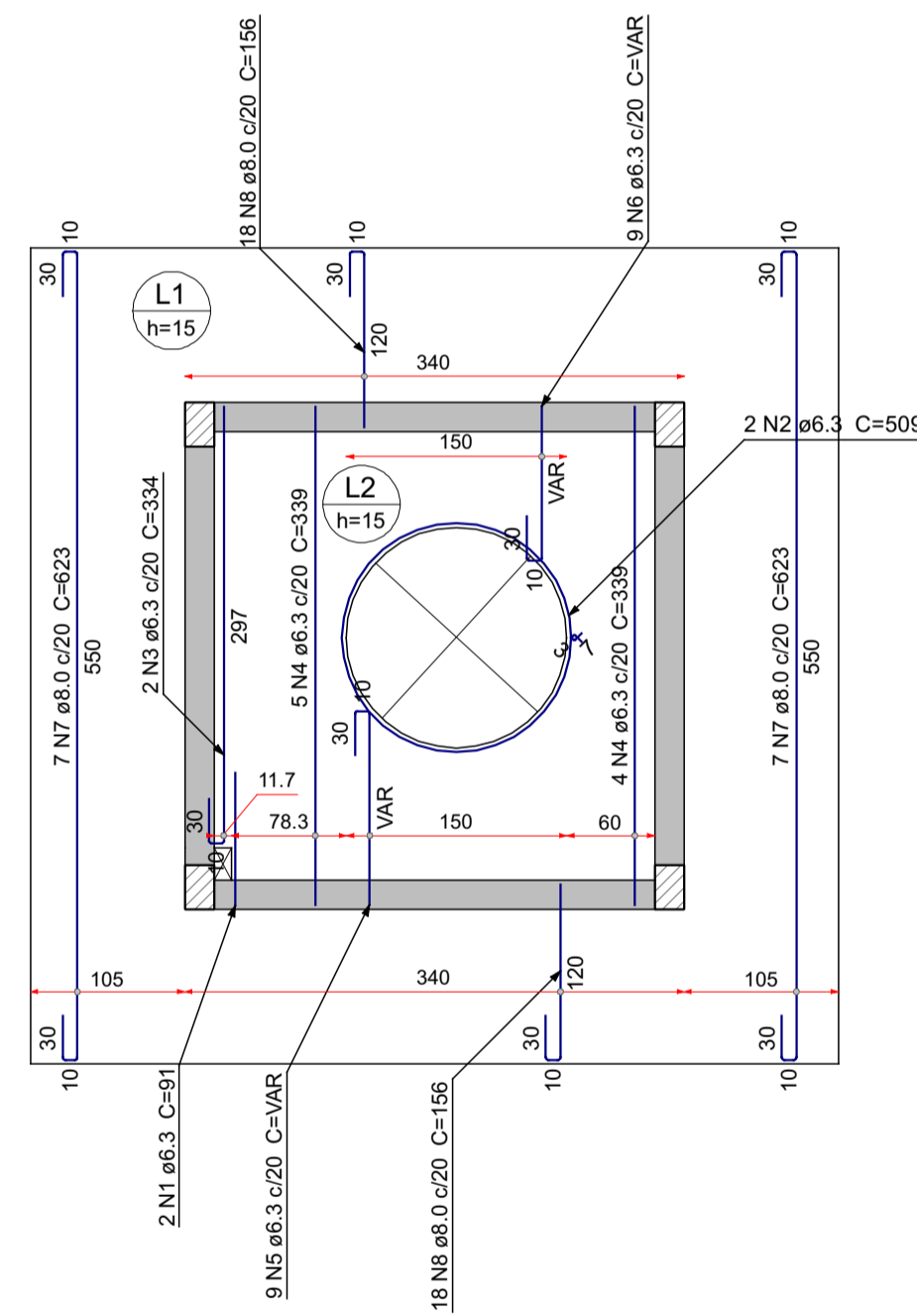

ARMAÇÃO POSITIVA DAS LAJES DO PAV. SUPERIOR (EIXO Y)
ESCALA 1:50

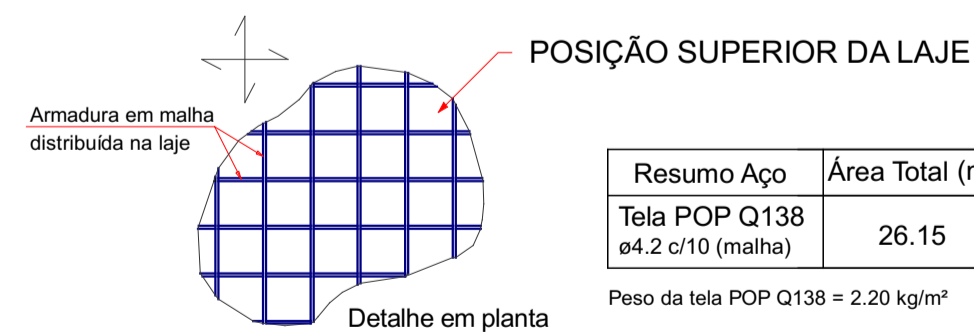

DETALHE DA ARMADURA DE DISTRIBUIÇÃO DAS LAJES
esc 1:50

DETALHE DA ARMADURA SUPERIOR DE CONTINUIDADE DA LAJE E MONTAGEM DA ARMADURA DE DISTRIBUIÇÃO

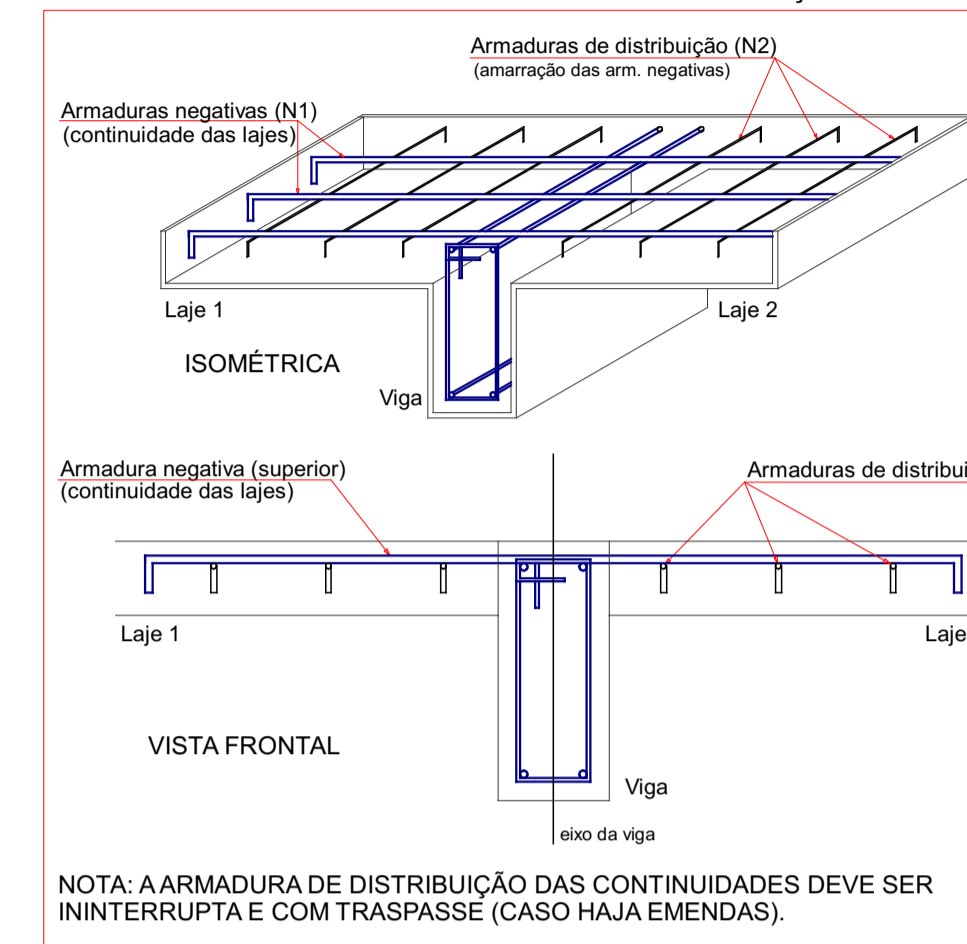

DETALHE DA ARMADURA DE BORDO LIVRE DA LAJE

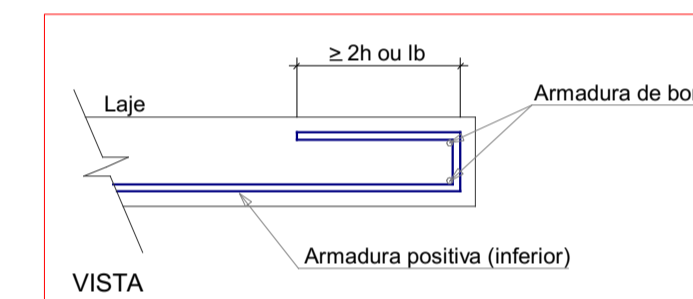

Relação do aço

ELEMENTO	AÇO	N	DIAM (mm)	QUANT	C.UNIT (cm)	C.TOTAL (cm)
Negativos X	CA50	1	12.5	20	559	11180
	CA50	2	12.5	5	598	2790
	CA50	3	12.5	9	VAR	VAR
	CA50	4	12.5	4	133	532
	CA50	5	12.5	4	422	1688
	CA50	6	12.5	9	VAR	VAR
Negativos Y	CA50	1	12.5	24	563	13512
	CA50	2	12.5	9	VAR	VAR
	CA50	3	12.5	3	134	402
	CA50	4	12.5	9	VAR	VAR
	CA50	5	12.5	3	416	1248
	CA50	6	6.3	3	340	1020
Positivos X	CA50	2	6.3	10	334	3340
	CA50	3	6.3	9	VAR	VAR
	CA50	4	6.3	9	VAR	VAR
	CA50	5	6.3	2	80	160
	CA50	6	8.0	14	618	8652
	CA50	7	8.0	38	156	5928
Positivos Y	CA50	1	6.3	2	91	182
	CA50	2	6.3	2	509	1018
	CA50	3	6.3	2	334	668
	CA50	4	6.3	9	339	3051
	CA50	5	6.3	9	VAR	VAR
	CA50	6	6.3	9	VAR	VAR
PESO TOTAL (kg)	CA50	7	8.0	14	623	8722
	CA50	8	8.0	36	156	5616
	CA50					525.9

Resumo do aço

AÇO	DIAM (mm)	C. TOTAL (m)	QUANT (Barras)	PESO (kg)
CA50	6.3	145.5	13	35.6
CA50	8.0	289.2	25	114.1
CA50	12.5	390.6	33	376.2

Volume de concreto (C-30) = 4.12 m³
Área de forma = 31.58 m²

LEGENDAS:

Legenda das barras		Conversão de barras	
Simbol	Descrição	Polegadas	Milímetros
⊗	Barra que nasce	3/16	5.0
○	Barra que passa	1/4	6.3
●	Barra que morre	5/16	8.0
		3/8	10.0
		1/2	12.5
		5/8	16.0

DETALHE DOS GRAMPOS DE ANCORAGEM:

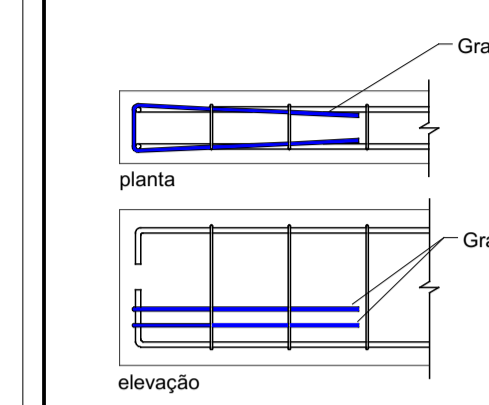

DETALHE DA LIGAÇÃO PILAR-VIGA:

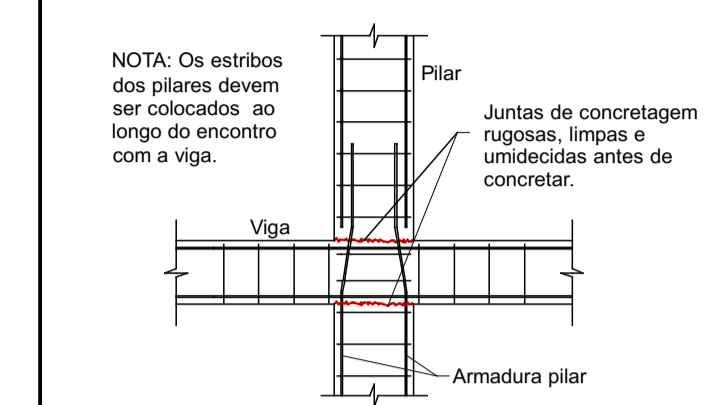

DETALHE DOS ESPAÇADORES:

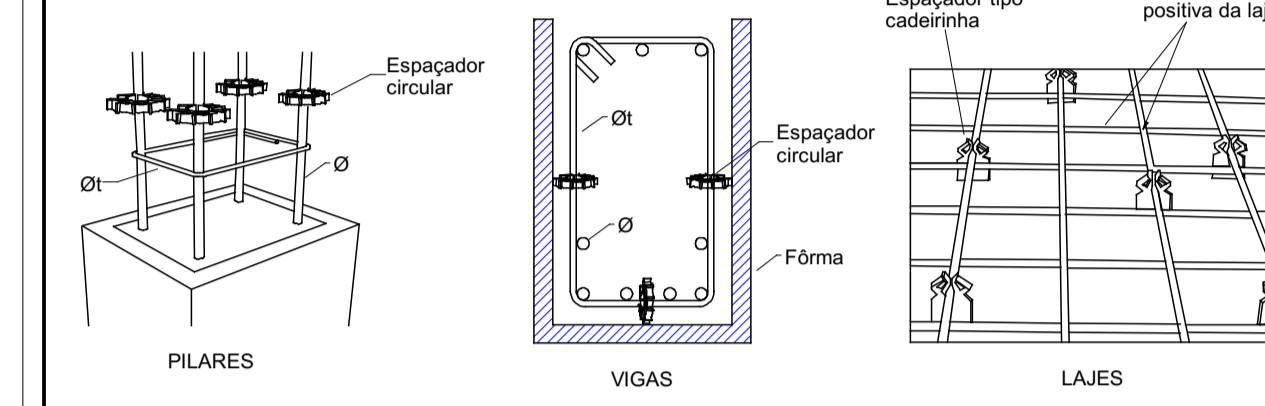

DETALHE DOS PILARES:

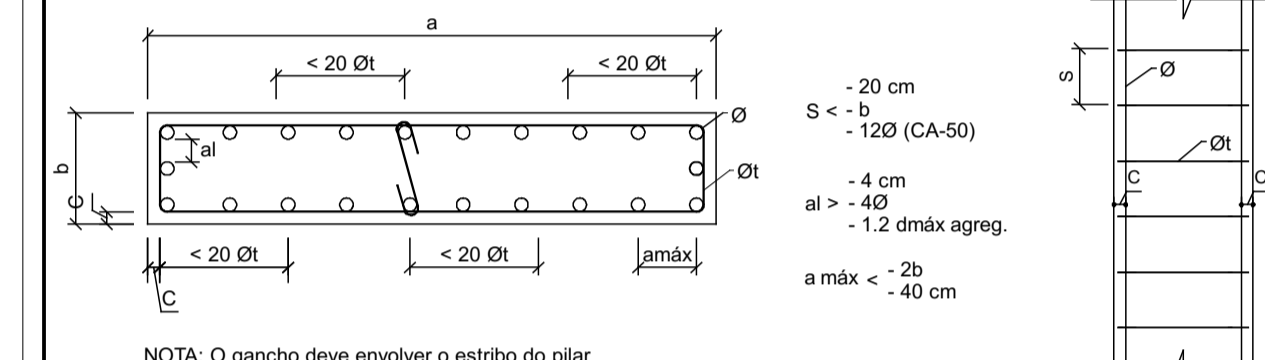

DIÂMETRO MÍNIMO DOS PINOS DE DOBRAMENTO DAS BARRAS:

ESTRIBOS		BARRAS DE TRAÇÃO	
Ø (mm)	D (mm)	Ø (mm)	D (mm)
5.0	15.0	5.0	30.0
6.3	18.9	6.3	31.5
8.0	24.0	8.0	40.0
10.0	30.0	10.0	50.0
12.5	62.5	12.5	62.5
16.0	80.0	16.0	80.0
≥ 20.0	8xø	≥ 20.0	8xø

GANCHO DOS ESTRIBOS:

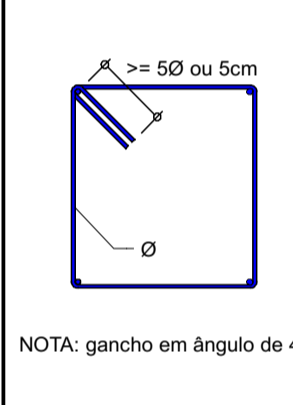

RO	DATA	EMISSÃO INICIAL
REV	21/05/2025	DESCRIÇÃO

Secretaria de Projetos Estratégicos
GOVERNO DO ESTADO DE PERNAMBUCO
SECRETARIA DE PROJETOS ESTRATÉGICOS DO ESTADO DE PERNAMBUCO

OBJETO: PROJETO PARA ADEQUAÇÃO DOS SERVIÇOS DE OBRAS REMANESCENTES DA AMPLIAÇÃO DA PENITENCIÁRIA JUIZ PLÁCIDO DE SOUZA
CONTRATANTE: SEAP
CONTRATADA: SEPE
ETAPA: PROJETO EXECUTIVO
LOCALIZAÇÃO: AV. ESPÍRITO SANTO, 36 - VASSOURAL, CARUARU-PE, CEP: 55028-065
PROPRIETÁRIO: SECRETARIA DE ADMINISTRAÇÃO PENITENCIÁRIA E RESSOCIALIZAÇÃO - SEAP
RESPONSÁVEL: NOME: IRMA CAETANO DE HOLANDA LINS CAU-PE: A46049-7

PROJETA/RESPONSÁVEL TÉCNICO: ENG. GUSTAVO FERNANDO SANTOS (CREA-PE 222934/5)
DISCIPLINA: PROJETO ESTRUTURAL
CONTEÚDO: ARMAÇÃO POS. E NEG. DA LAJE DO PAV. SUPERIOR - MÓDULO GUARITA 03
ESCALA: DATA: 21/05/2025 CODIFICAÇÃO: GOVPE-SPP-CAR-100-PRE_PJP-G03-PE-EST-P010-R0
PRANCHIA: 10/11 R0