

- Legenda:
- Meio Fio tipo -Jardim
 - Meio Fio tipo -Pavimento
 - Meio Fio tipo -Rebaixado
 - Poço de Visita com Tapa de Ferro Fundido
 - Poço de Visita com Tapa Grelha de Ferro Fundido
 - Tubo PEAD

Nota:

01. O sistema foi projetado conforme os critérios de dimensionamento e escoamento superficial da NBR 12266/1992 (Projeto de Drenagem Urbana) e diretrizes de planejamento de pavimentos drenantes e não-drenantes conforme NBR 15953/2011 e DNIT 172/2016.3;
02. As tampas das caixas de inspeção para águas pluviais bem como a inspeção dos tanques de retardo e reuso, quando localizadas nas vias de veículos, deverão ser executadas em ferro fundido;
03. Considerar junto com meio-fio frontal a execução da sarjeta conforme especificação do DNIT;
04. Considerar recapamento do trecho de ligação.

TABELA DE TUBOS - DELEGACIA IC - MACAHERA/RECIFE-PE

NOME	SEÇÃO	QUANTO (M)	MATERIAL	ESTRUTURA PORTANTE	ESTRUTURA SÓLIDA	COTA INICIAL (m)	COTA FINAL (m)	ESTIMADO (m)	ESTIMADO (%)	DECLIVIDADE (%)
TUBO 01 (REV. 01)	CHAVE	47,000,00	PEAD	PV 01 (REV. 01)	ESTRUTURA SÓLIDA	25,00	24,10	24,10	0,00	0,0
TUBO 02 (REV. 01)	CHAVE	37,000,00	PEAD	PV 02 (REV. 01)	ESTRUTURA SÓLIDA	24,10	23,10	23,10	0,00	0,0

TABELA DE MEIO-FIO-TABELA DE ESTRUTURAS - MACAHERA/RECIFE-PE

NOME	TPO	REBAIXADO (CM)	INTERVAL	INÍCIO (m)	ESTRUC	COTA INICIAL (m)	EXTENSÃO (m)	ESTIMADO (%)	DECLIVIDADE (%)
MEIO-FIO 01	CHAVE	0,14	CONCRETO	ESTRUTURA SÓLIDA	ESTRUTURA SÓLIDA	24,10	24,10	0,00	0,0
MEIO-FIO 02	CHAVE	0,14	CONCRETO	ESTRUTURA SÓLIDA	ESTRUTURA SÓLIDA	24,10	23,10	0,00	0,0

TABELA DE MEIO-FIO-TABELA DE ESTRUTURAS - MACAHERA/RECIFE-PE

NOME	TIPO	MATERIAL	EXTENSÃO (m)
MEIO-FIO	PAVIMENTAÇÃO-RETO-IMPLANTAÇÃO (100X15X13X30 CM)	CONCRETO	22,89
MEIO-FIO	REBAIXADO - (100X15X13X20 CM)	CONCRETO	6,7
MEIO-FIO	PAVIMENTAÇÃO-RETO-EXTERNO (100X15X13X30 CM)	CONCRETO	35,76

ESCALA: 1/75

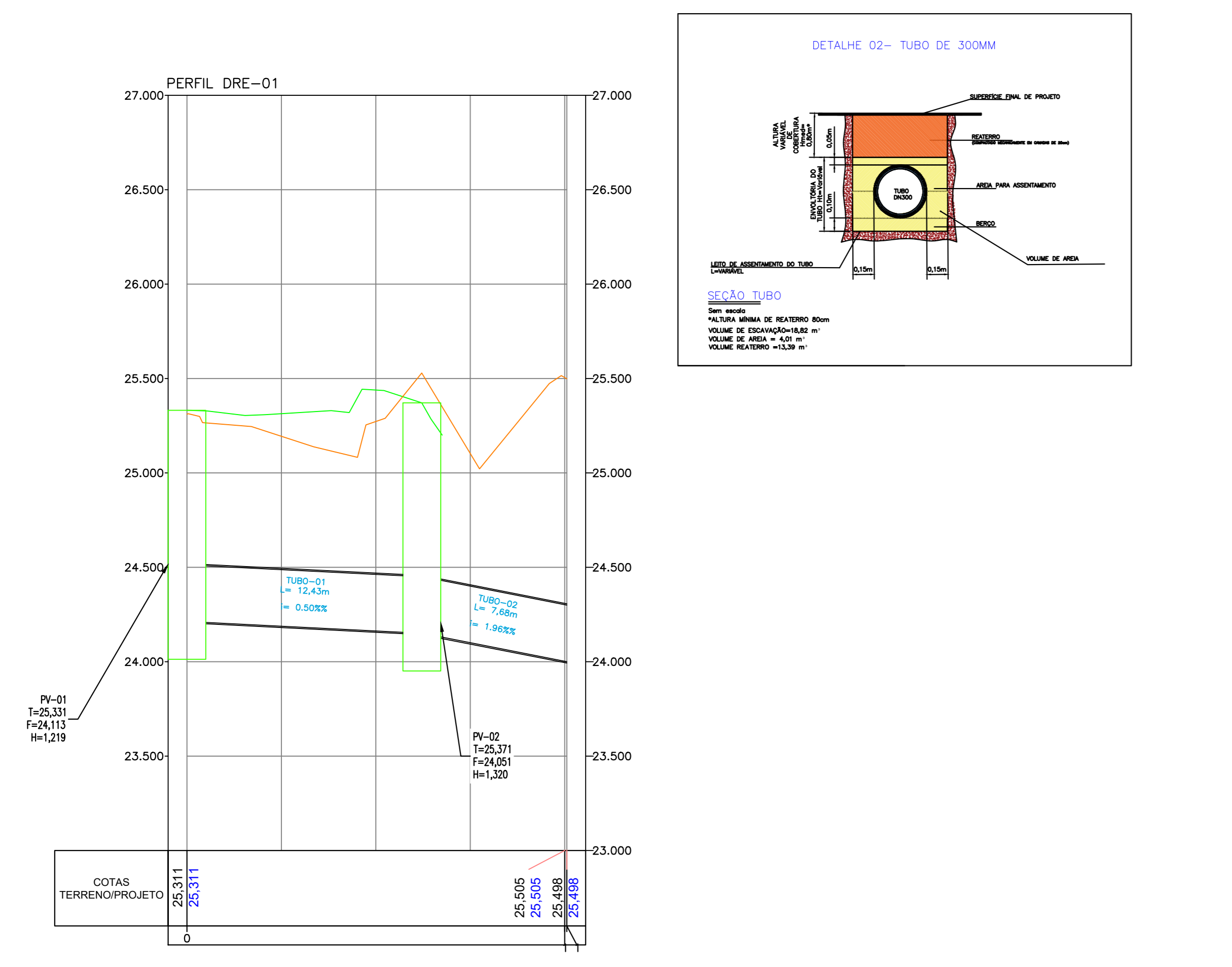

ESCALA: 1/200

POÇOS DE VISITA COM TAMPA GRELHA FERRO FUNDIDO

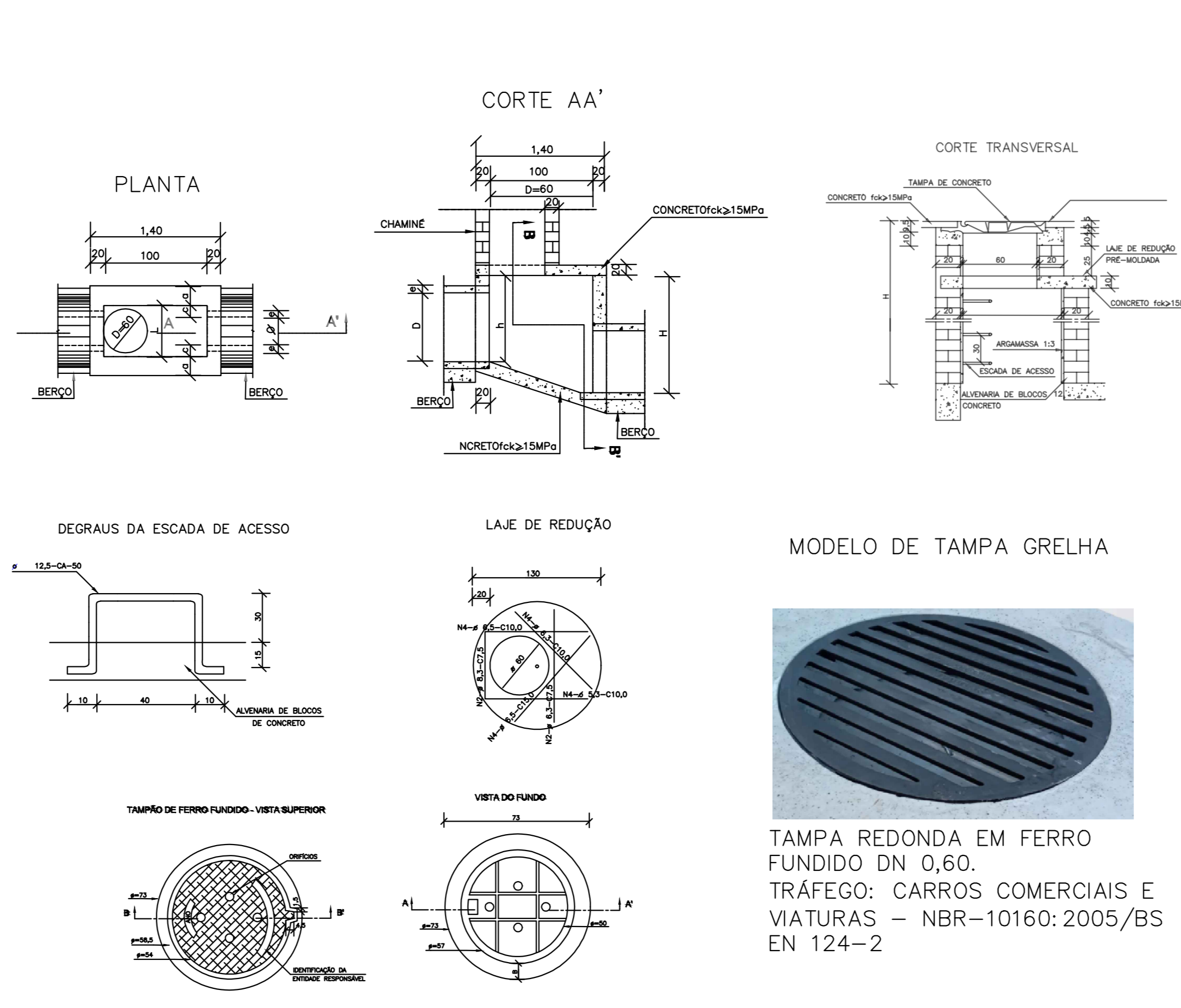

POÇOS DE VISITA COM TAMPA DE FERRO FUNDIDO

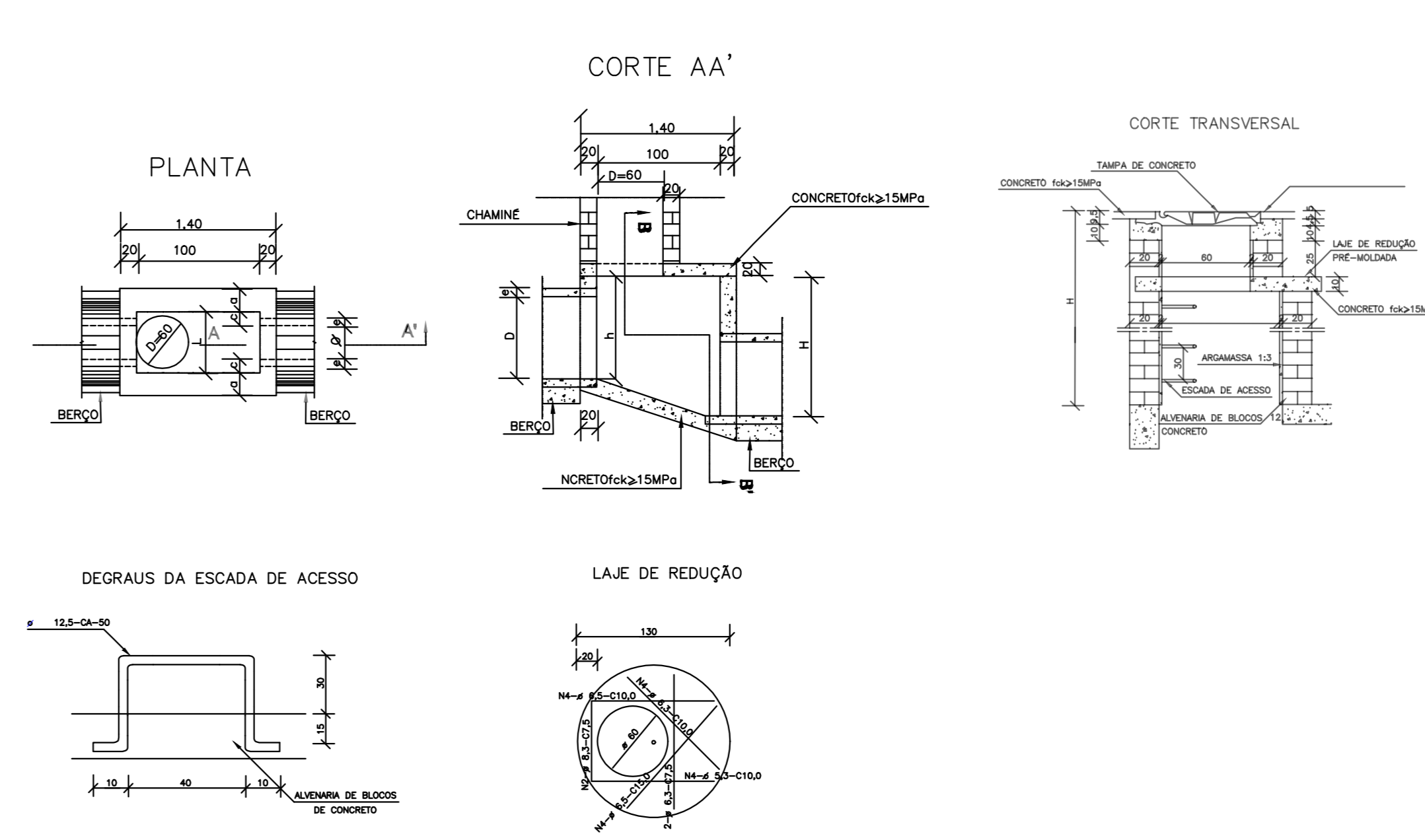

R00	18/12/2025	EMISSÃO INICIAL - PROJETO EXECUTIVO
REV	DATA	DESCRIÇÃO

SECRETARIA de Projetos Estratégicos

GOVERNO DO ESTADO DE PERNAMBUCO

SECRETARIA DE PROJETOS ESTRATÉGICOS

OBJETO: PROJETO DE IMPLANTAÇÃO DA DELEGACIA IC NO MUNICÍPIO DO REIFE

CONTRATANTE: SDS - SECRETARIA DE DEFESA SOCIAL

CONTRATADA: SEPE-SECRETARIA DE PROJETOS ESTRATÉGICOS

LOCALIZAÇÃO: RUA VER. OTACILIO AZEVEDO, 2880 - NOVA DESCUBERTA/RECIFE-PE-52191-000

PROPRIETÁRIO: RESPONSÁVEL

SDS-SECRETARIA DE DEFESA SOCIAL

CNP.J. 02.960.040/0001-00

CATARINA RAQUEL DE LIMA SOUZA

CREA:PE050007

RESPONSÁVEL TÉCNICO:

ALINE MARIA ANASTÁCIO

CREA: 18204155-5/PE

DISCIPLINA: PROJETO DE INFRA - DRENAGEM

ETAPA: EXECUTIVO

CONTEÚDO: PLANTA E DETALHES

FRASE: 01/01 R00

ESCALA: 18/12/25

DATA: 18/12/25

CODIFICAÇÃO: 60WPE-SPE-REC-DELEG-01E-GER-E-001.dwg